

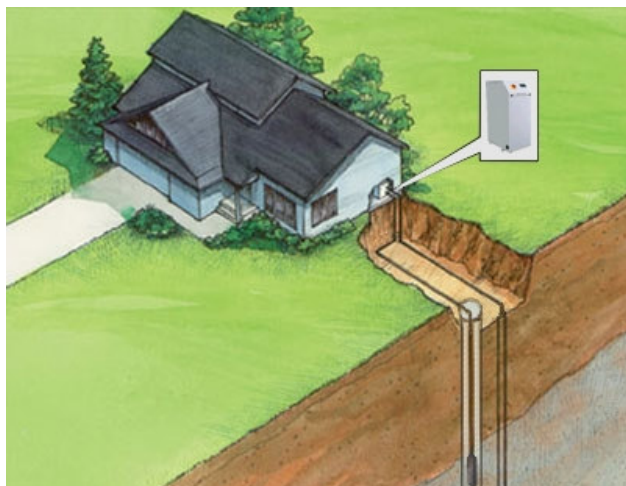

"МИКС 2000" ООД

ул. "Бр. Миладинови" №83 София, България 1113
0359 8 97997898; 0359 8 88215262 fax 0359 2 9315975



ПРЕДЛОЖЕНИЕ

за отопление и охлаждане с
ТЕРМОПОМПА и Сондаж
"Къща, Жилищна сграда,
Офис сграда, Басейн и др."

Ние сме производител на ТЕРМОПОМПИ и имаме удоволствието да Ви представим възможностите и спецификите на предлагания от нас вариант за отопление и охлаждане.

Известно е правилото, че БЕЗПЛАТНА ЕНЕРГИЯ е ПРЕКРАСНА МЕЧТА, но МНОГО НИСКА ЦЕНА ЗА ЕНЕРГИЯ е СБЪДНАТА РЕАЛНОСТ. Важно е как я придобиваме, и на каква цена да ни е приятно през всички сезони. Комфортът ни е комплекс от конкретни параметри: влажност, температура, светлина, шум и движение на въздуха. В България климата предполага задължително отпвление през зимата и частично охлаждане през лятото. Разумно е комплексното решение:

- ❖ Една система за всички сезони.
- ❖ Минимални текущи разходи за енергия и програмиране на температурата по часове.
- ❖ Използване на три природни ресурса – ВОДА, СТУД и ТОПЛИНА.
- ❖ Модерното решение което осигурява КОМФОРТ - нарича се ТЕРМОПОМПА.

Термопомпата е уред, който замества два агрегата - отоплителен котел и климатик. Тя осигурява както топлина за зимата, така и студ за лятото, като загрява или охлажда оборотната вода във вътрешната система на жилището, за сметка на температурата на почвената вода. От един кубичен метър вода, термопомпата извлича 10KW топлинна мощност, като използва за механика 2,5KW ел.енергия. По същество, тя представлява класическа реверсивна хладилна машина, която ползва както студа, така и топлината. Резултатът е: загрята до 52-58гр. обратна вода за отопление, и охладена до 3-4 гр. почвена вода. По този начин, чрез почвената вода, ние реално ползваме топлинната енергия на земята, която се нарича Възобновяема Енергия.



Термопомпи с мощност 30-50KW се монтират в отделно подходящо помещение в сутерен или на етаж. Габаритите на моделите, са: вис.120, деб.40, шир.100 см.

Апартаментните модели са 50% по-малки и са за стенен монтаж. Шумът им е колкото на домашен хладилник

Важен компонент е програмирана консумация. Термопомпата се комбинира със седмичен почасов програматор управляващ отоплителните тела в сградата и/или в жилището по време и по стайна температура. Програматорът има режими "отопление" или "климатизация". Програмира се от потребителя според желанието и необходимостта.

Термопомпата е модерен автоматизиран уред и не се нуждае от поддръжка и обслужване.



Вътрешната тръбна система когато е само за отопление, не се различава от стандартната известна „парно“. Тя се състои от помпи и тръби в котелно, тръбни трасета и отоплителни тела.



С цел по-висока ефективност, комфорт и възможност и за охлаждане, ние ви предлагаме в ЧАСТИЧНА ЗАМЯНА на радиаторите по проекта с конвектори. Те работят с вода като отопляват, вентилират и охлаждат според желанието на клиента. За разлика от стандартната климатизация (с климатици), по фасадите на сградата няма да има с външни тела. Конвекторите охлаждат само с температурата на водата от сондажа (12-13гр.), без допълнителна ел. енергия. За тази замяна не е необходимо съгласуване със съответните инстанции.

Реализирането на нашето предложение ще увеличи пазарната стойност на сградата като цяло.

Текущите парични разходи на бъдещите потребители ще са гарантирано ниски, при много по-добър комфорт. Специфичният разход на топлинна енергия (за отопление или охлаждане), се определя от конструкцията на сградата. Инсталираната максимална мощност необходима на сградата, гарантира комфорт при крайни температури (за София са от -18, до +35). От тази мощност статистически се ползва средно едва 35% за целия отоплителният сезон и 29% през летния сезон. Консумацията на топлинна, студова и ел.енергия все пак зависи и от потребителя.

Статистическа консумация на всеки 100 м². (270 куб.м.) от „ТЕЦ София“

ОТОПЛЕНИЕ: Консумацията за един сезон на топлинна енергия е 30000kWh. (вкл.загуби) - или по сегашни цени прави над 2000лв. на година. За същото потребление, нашето предложение гарантира годишен разход под 1100лв. Ако прибавим и предстоящото увеличение на газта (респективно цената от ТЕЦ) то преимуществото относно разходите за отопление става сериозно.

ОХЛАЖДАНЕ: Средно сезонен разход за климатизиране е 2000KWh скъпа (дневна ел.енергия) за климатик - или по сегашни цени това прави 350лв. Нашето предложение предвижда охлаждане чрез конвектори директно със сондажна вода и с отпадна вода от загряването на бойлера, като разходът за година се намалява на под 50 лв.

ВОДА: За хигиенни цели към момента се ползва само питейна вода, която поскъпва постепенно. Тричленно семейство плаща средно 150лв. на година, като 99% от използваното количество отива за хигиенни цели – миене, тоалет, пране и други. Нашето предложение включва възможност всеки в сградата да избира ползването на филтрована сондажна вода с което разходите в тази част на домакинство ще намалят под 50лв. на година.

РЕКАПИТУЛАЦИЯ: Общата годишната икономия е над 1000лв. на всеки 100 кв.м., в резултат на техническо решение, а не на пестене и дисконфорт.

СБОРА от инвестиции за инсталация (отопление, охлаждане и водоснабдяване) са почти равни като и в двата случая имаме еднакви

- *Тръбна мрежа (двупътна)*
- *Монтажи (общо)*

❖ **Стандартен проект КОТЕЛ и КЛИМАТИЦИ:**

- Радиатори и лири с цена 2 x 160лв за всеки 3kW - (стая 30 м²)
- Централно отопление (присъединяване + съоразения в котелно)
- Климатизация (индивидуални климатици)

❖ **Вариант ТЕРМОПОМПА и СОНДАЖ**

- Конвектори с цена 1 x 325лв за всеки 3kW - (стая 30 м²)
- Сондаж (30-50 м.) с хидрофор
- Термопомпа (обща в котелно) или индивидуални за апартаментите

Разпределението и отчитането на разходите за Топло и Студено е прецизно и без фирма за дялово разпределение и се извършва чрез индивидуалните Електромери.

Разпределението и отчитането на разходите за Водата от Сондажа се плаща чрез Електромера на сондажа разпределен чрез индивидуалните Водомери. Разходът за добиването на **един куб.м.** вода от сондаж е под **6 ст.** (вкл. филтроване).

Преимущества:

1. По-ниски експлоатационни разходи - при почти равни ОБЩИ инвестиционни разходи.
2. Пълна комбинация – отопление, охлаждане и вътрешно вентилиране.
3. Почти безплатна вода от сондаж за битови цели.
4. Използване на Възобновяем Енергиен Източник (ВЕИ) – екологична енергия.
5. Програмируем комфорт.
6. По-висока пазарна цена на сградата.

Недостатъци:

1. Възможно е на даден обект да няма условия за сондаж. То тогава се изгражда въздушна (чилърна) отоплителна/климатична система. Времето за сондирането, до доказване на дебита е 20 дни.

Заб. Ние Ви предлагаме, за наша сметка да направим сондажа и ако няма достатъчен дебит нищо не заплащате. Доказването на дебита се извършва чрез постоянно водочерпене в продължение на 72 часа с необходимия дебит. През този период се доказват и други технически параметри като: температура на водата, динамично и статично ниво, качество на водата и други характеристики.

ОТОПЛЕНИЕТО на ГАЗ е с 20% по-скъпо от отоплението чрез ТЕЦ (*пазарна практика МЕЕР*)
ОТОПЛЕНИЕТО на ГАЗ е с 40% по-скъпо от отоплението чрез ТЕРМОПОМПА (*пазарна практика*)

Гаранции:

1. Евентуална гаранция за инвеститора е, че ние като фирма сме изградили най-много (над 100) обекта с термopомпи в България. Повечето ни обекти са **фамилни къщи (над 80 бр.)**, но имаме и клиенти с оборудвани от нас обекти (над 100KW инсталирана топлинна мощност):

На всички по-големи обекти монтираме термopомпа от два и повече модули по 45KW, като по този начин гарантираме сигурност и избиpателна употреба.

2. Гаранцията че водата в сондажа няма да свърши са геоложките проучвания провеждани чрез «геоложка решетка» в продължение на 50 г.

3. **Гаранционният срок е ДВА ПЪЛНИ отоплителни сезона**, а след този срок поддържането е на принципа «повикване» (както при поддръжка на асансьори, абонатни и др).

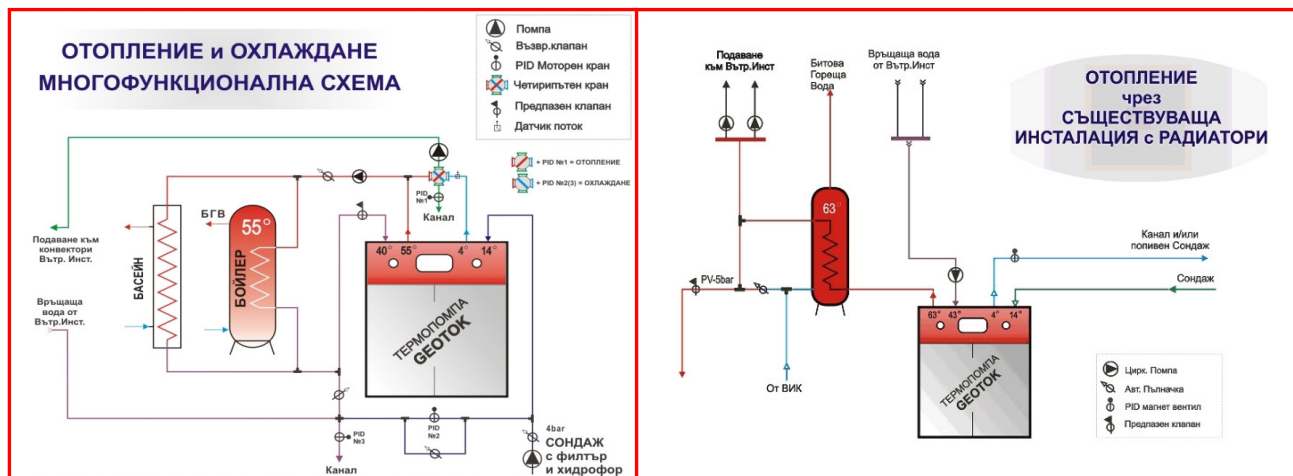

Допълнителна информация може да намерите на интернет адрес <http://heatpump-geotok.hit.bg>